

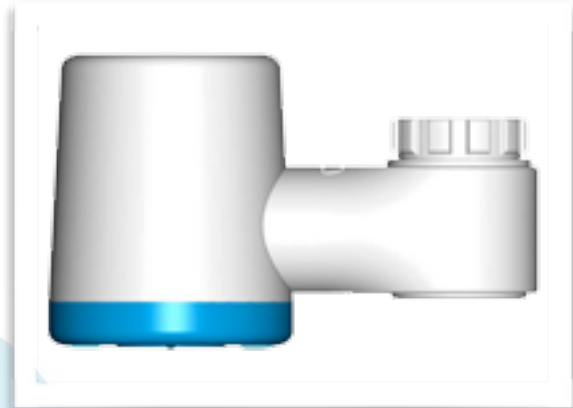

Produktdatenblatt Tap-Safe® Wasserfilter

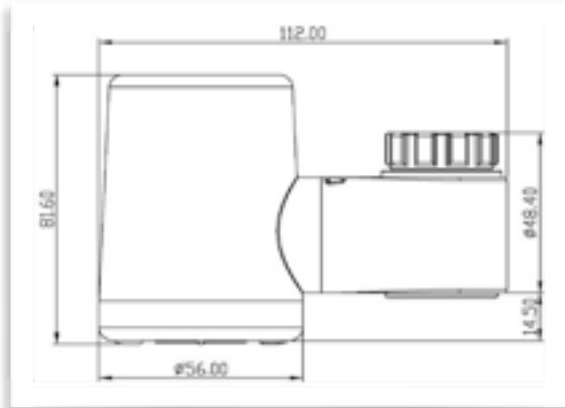

Filtertechnologie:	Hohlfasermembranen	
Produkteigenschaften	Durchflußmenge	3700 Liter* ¹
	Nutzungsdauer	3 Monate* ¹
	Durchflußmenge	4,4 l/min bei 2 bar
	Reduktionsrate	Bakterien LogStufe 7 (IMSL* ²)
	Mechanische Effekte	Trübungsreduktion
	Materialsicherheit	Extraktionsprüfung
	Prüfdruck	8 bar
Einsatzbedingungen	Maximaler Betriebsdruck	6 bar
	Betriebstemperaturen	Min. 0°C; Max. 40°C 60°C für 30 min.* ³
	Nutzungsdauer	3 Monate* ¹
	Chlorbeständigkeit	100 mg/l



Dimensionen & Gewicht:		Anschluß	Lagerung & Handhabung
Komplette Länge 112 mm	M 22x1 IG, (Spültischarmaturen) Adapter für WT-Armaturen		Trocken lagern
Durchmesser 64 mm	M 24x1 optional erhältlich, Artikelnummer: adp2422ag		Vor und während der Nutzung vor Einfrieren schützen
Gewicht 200 Gramm* ⁴			Vorsichtig behandeln, starke Erschütterungen vermeiden
Produktbezeichnung	Artikelnummer	Sterilisiert durch Gammabestahlung	
Tap Safe weiß	TSWE		
Tap Safe chrom	TSCR		
Filtereinsatz enthalten	UFS-1	passender Ersatzfiltereinsatz: UFS-1	

Anmerkungen:

- *¹) Lebensdauer hängt von der Wasserbeschaffenheit und dem Nutzungsverhalten ab
- *²) Getestet von Industrial Microbiological Services Ltd UK
- *³) über die gesamte Nutzungsdauer
- *⁴) trocken





Qualitätsgrundsätze:

Safe Water Products Limited garantiert die Produktqualität durch strenge Tests, moderne Fertigung, nachhaltiges Design und ein durchgängiges Qualitätsmanagementsystem. Durch ein pausenloses Engagement für Qualität und jahrelanger Bemühungen haben alle Mitarbeiter ihr Qualitätsbewusstsein des Null-Fehler-Ziel geschärft. Wir haben durchgängige Qualitätstests von der Rohstoffprüfung bei Lieferanten vor Ort (100%), über IQC (100%) und IPQC (100%), bis zu FQC (100%), als Standard-Inspektion vor der Auslieferung im Werk eingeführt.

Begrenzte Garantie:

Safe Water Products Limited erklärt und garantiert für die Gewährleistungsfrist von einem Jahr, dass ihre Produkte frei von erheblichen Mängeln in Material und Verarbeitung sind. Diese Garantie unterliegt Ausnahmen und Beschränkungen. Einzelheiten zur Garantie und Haftungsbeschränkung finden Sie in unserem Garantieblatt .

Haftungsausschluss:

Diese Dokumentation ist nach bestem Wissen und basierend auf unseren allgemeinen Erfahrungen erstellt worden. Die Produktdatenblätter sollen als ein Leitfaden für die Auswahl und Anwendung unserer Produkte dienen. Da die Bedingungen, unter denen unsere Produkte verwendet werden, außerhalb unserer Kontrolle liegen, können wir für die Qualität unserer Produkte nur dann eine Gewährleistung übernehmen bzw. eine Garantie erklären, soweit unsere Produkte im Rahmen der angegebenen Einsatzbedingungen ordnungsgemäß betrieben werden.