

Montage im Glasfalz

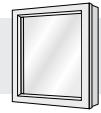

VS 1, VS 2, VS 3, VS 3 SD, F 1, F 2, F 3, F 4, FE, FE A, FE Homematic IP

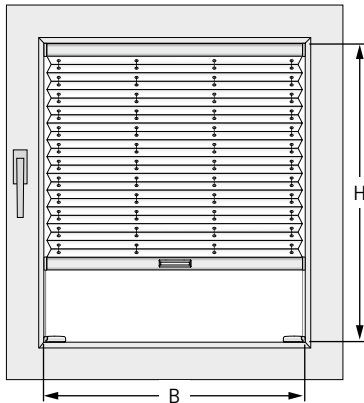

Glasfalz schräg:

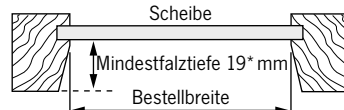

*25 mm bei F4, FE, FE A, FE Homematic IP

Glasfalz gerade:

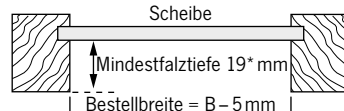

*25 mm bei F4, FE, FE A, FE Homematic IP

Messen Sie wegen eventueller Maßtoleranzen des Fensters das Maß B (Breite) an mehreren Punkten. Verwenden Sie die kleinste gemessene Breite.

Bestellbreite = B
Bestellhöhe = H

Bestellbreite = B abzgl. 5 mm
Bestellhöhe = H

Die möglichen Größenbereiche entnehmen Sie bitte den Modellseiten.

Montage im Glasfalz mit Spannschuhunterteil mit Klebeplatte (nur VS 2)

Anlagen bis 2 m² können mit Klebeplatten auf weißen Kunststoffstern befestigt werden.

Bei der Montage mit Gelenkklebeplatte, die Form und Größe der Glasleiste beachten.

Das Aufmaß entspricht dem Standardaufmaß (siehe oben).

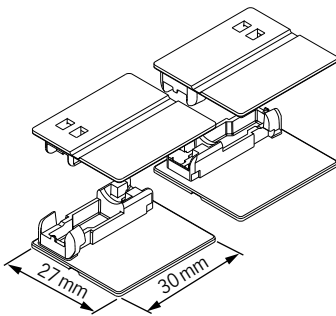

Zur Montage geeignet:

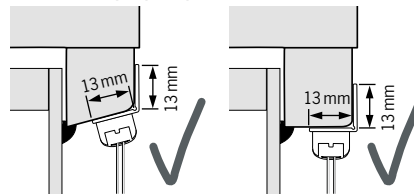

Zur Montage nicht geeignet:

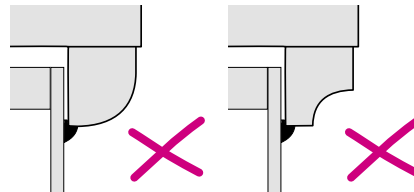

Hinweis

- Nicht in Verbindung mit magnetischer Fixierung.

Montage im Glasfalz mit Montageplatte (nur VS 2)

Die Montageplatte ermöglicht eine Glasfalzmontage bei geringer Falztiefe.

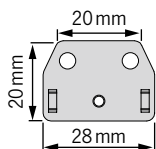

Glasfalz schräg:

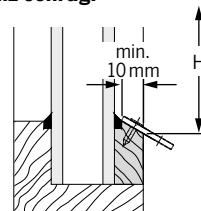

Glasfalz gerade:

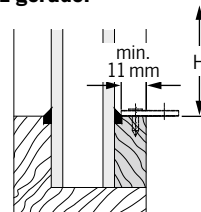

⚠ Bitte beachten Sie die Zugaben/Abzüge in der Bestellhöhe je nach Glasfalz bei Einsatz der Montageplatte!

Bestellhöhe = H zzgl. 5 mm

Bestellhöhe = H abzgl. 5 mm

Die möglichen Größenbereiche entnehmen Sie bitte den Modellseiten.

1 Senkrechte Rechtecke
 2 Senkrechte Sonderformen
 3 Dachfenster
 4 Plafond Rechtecke
 5 Plafond Sonderformen
 6 Rundbogen & Dreiecke
 7 Aufmaß
 8 Einzelteile & Zubehör

Montage auf der Glasleiste, mit Glasleistenwinkel



Nur VS 2

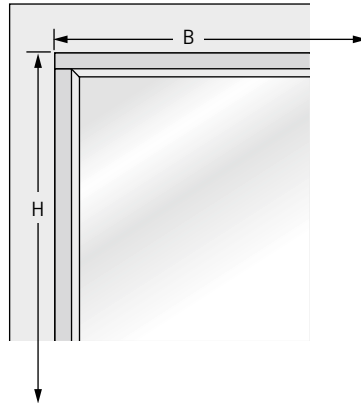
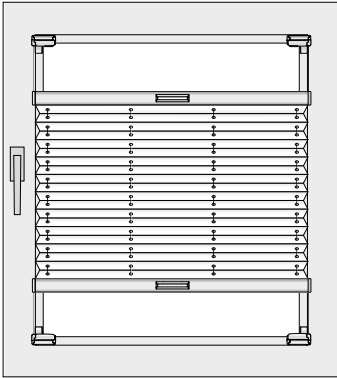

Messen Sie die Eckpunkte der Glasleiste aus.

Bestellbreite = B zzgl. 5 mm
Bestellhöhe = H abzgl. 8 mm

Die möglichen Größenbereiche entnehmen Sie bitte den Modellseiten.

Montage auf dem Fensterflügel, mit Klemmträger Slim

Nur VS 2

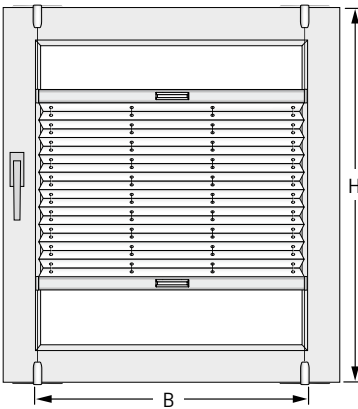

Glasfalz schräg:

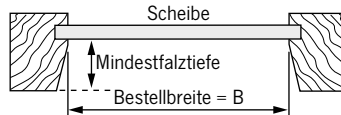

Glasfalz gerade:

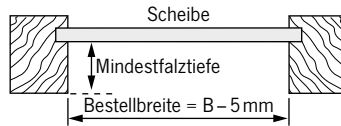

⚠ Prüfen Sie, ob der Klemmträger hinsichtlich Fenstermechanik und der Distanz zur Fensterbank eingesetzt werden kann. Stärke vom Fensterflügel 7 mm bis max. 25 mm.

Bestellbreite = B
Bestellhöhe = H

Bestellbreite = B abzgl. 5 mm
Bestellhöhe = H

Die möglichen Größenbereiche entnehmen Sie bitte den Modellseiten.

Mindestfalztiefe/max. Stärke des Fensterflügels

Mindestfalztiefe	Plissee	max. zul. Stärke des Fensterflügels
ohne Distanzstück	15,0 mm	25,0 mm
ein Distanzstück	12,5 mm	22,5 mm
zwei Distanzstücke	10,0 mm	20,0 mm

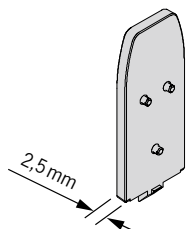

Das Distanzstück ermöglicht auch bei geringer Falztiefe eine Montage des Klemmträgers Slim. Informationen zur Mindestfalztiefe und max. Stärke des Fensterflügels entnehmen Sie bitte der Tabelle.

Montage auf dem Fensterflügel, mit Klemmträger

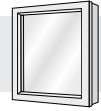

VS 1, VS 2, VS 3, VS 3 SD, F 1, F 2, F 3, F 4, FE, FE A, FE Homematic IP

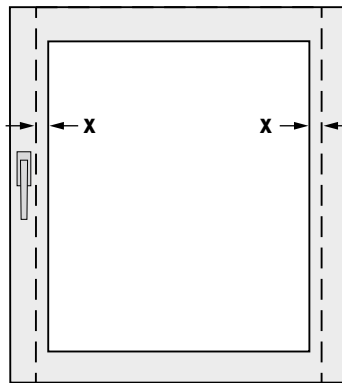
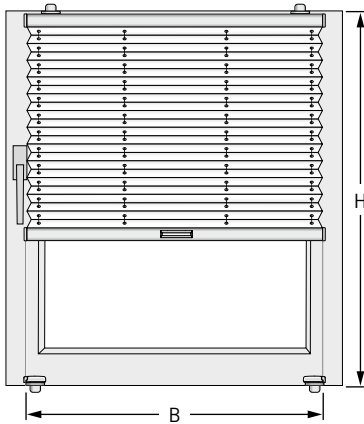

X = gewünschter Überstand

⚠ Prüfen Sie, ob der Klemmträger hinsichtlich Fenstermechanik und der Distanz zur Fensterbank eingesetzt werden kann. Stärke Fensterflügel max. 25 mm.

Beim Aufmaß auf vorstehende Beschläge achten.

- Bestellbreite** = B einschließlich des gewünschten Überstands (X)
- Bestellhöhe** = bei F mit Pendelsicherung: H
- = bei F ohne Pendelsicherung: H abzgl. 5 mm

Die möglichen Größenbereiche entnehmen Sie bitte den Modellseiten.

Montage auf dem Fensterflügel, mit Wandwinkel

VS 1, VS 2, VS 3, VS 3 SD, F 1, F 2, F 3, F 4, FE, FE A, FE Homematic IP

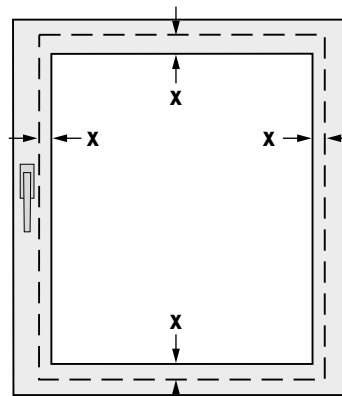
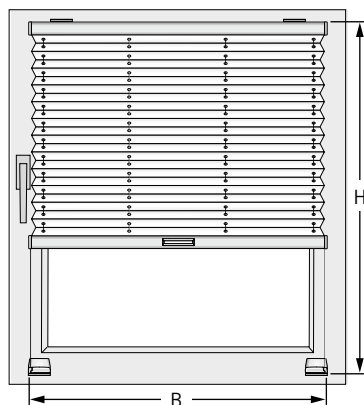

X = gewünschter Überstand

Beim Aufmaß auf vorstehende Beschläge achten.

- Bestellbreite** = B einschließlich des gewünschten Überstands (X)
- Bestellhöhe** = H einschließlich des gewünschten Überstands (X)
- X** = oben und unten min. 25 mm (= Höhe des Wandwinkels)

Hinweise

- Höhenmaß = Oberkante Profil
- Deckenträger und Winkel benötigen zusammen weitere 3,5 mm.

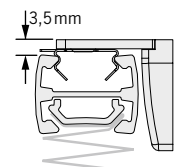

Die möglichen Größenbereiche entnehmen Sie bitte den Modellseiten.

Montage in der Fensternische

VS 1, VS 2, VS 3, VS 3 SD, F 1, F 2, F 3, F 4, FE, FE A, FE Homematic IP, F Touch

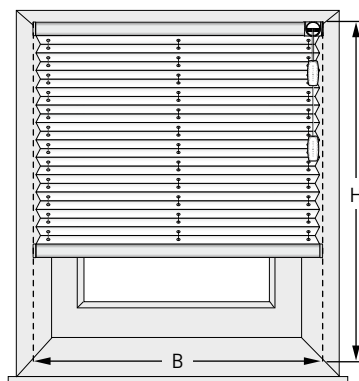

Messen Sie wegen eventueller Maßtoleranzen der Fensternische das Maß B (Breite) an mehreren Punkten. Verwenden Sie die kleinste gemessene Breite.

Bestellbreite = B abzgl. 5 mm

Bestellhöhe = H abzgl. 5 mm

Hinweis

- Prüfen Sie, ob sich der Fensterflügel aufgrund der Pakethöhe und der seitlichen Schnüre / Drähte ungehindert öffnen lässt.

Die möglichen Größenbereiche entnehmen Sie bitte den Modellseiten.



Montage vor der Fensternische

VS 1, VS 2, VS 3, VS 3 SD, F 1, F 2, F 3, F 4, FE, FE A, FE Homematic IP, F Touch

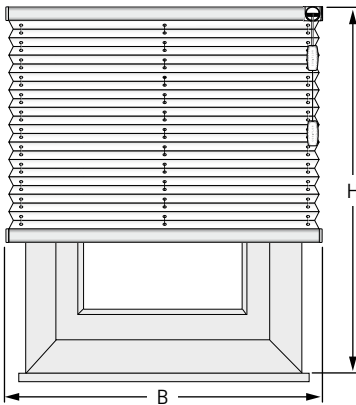

Messen Sie die Nischenbreite zzgl. des gewünschten Überstands (Empfehlung mind. 30 mm je Seite). Bei den Überständen der Anlagenhöhe beachten Sie eine eventuell hervorste- hende Fensterbank und dass der Überstand oben mindestens der Pakethöhe entspricht.

Bestellbreite = B einschließlich des gewünschten Überstands

Bestellhöhe = H einschließlich des gewünschten Überstands

Die möglichen Größenbereiche entnehmen Sie bitte den Modellseiten.

Wichtige Hinweise

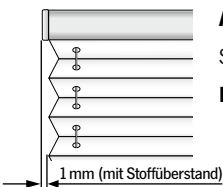

Achtung!

Stoffbreite = Schienenbreite

Endkappen stehen über!

1 mm (mit Stoffüberstand)

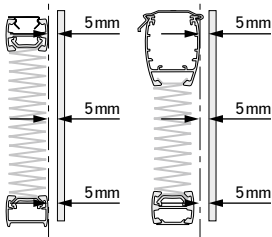

Abstand Plissee – Scheibe: mindestens 5 mm!

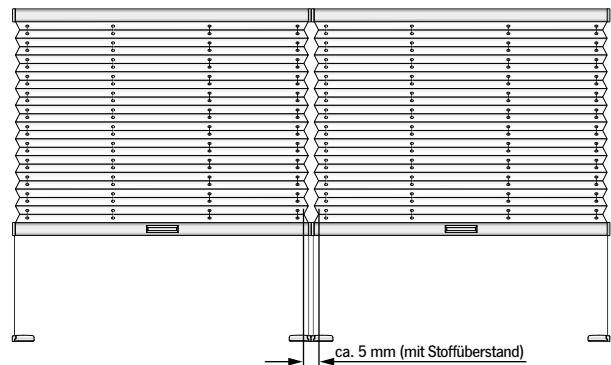

Bei mehreren Anlagen nebeneinander:

Lichtschlitz (Stoffzwischenraum) zwischen den Anlagen ca. 5 mm.



Bei Schnurzug- und Kettenzug-Anlagen Montagehöhe angeben!

Sehen Sie hierzu die Hinweise zur Kindersicherheit auf Seite i.10.

Wichtige Hinweise für alle motorgetriebenen Anlagen

- Bitte verwenden Sie nur die original Steuerungs- und Netzteile. Fremdfabrikate können zu Beschädigungen führen.
- Ausführliche Informationen zu Homematic IP sowie Motordaten zu allen Anlagentypen finden Sie im Kapitel **i Allgemeine Informationen** auf der **Seite i.7**.
- Informationen zur Ansteuerung der Anlagen entnehmen Sie bitte dem **Kapitel 8 Einzelteile & Zubehör**.

Montage auf dem Glas

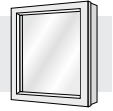

VS 2 Slide Comfort, VS 2 Slide, VS 2 KL

⚠️ Prüfen der Dichtungsbreite „D“

Messen Sie an allen vier Seiten die Breite der Dichtung „D“ wegen evtl. Unterschiede.

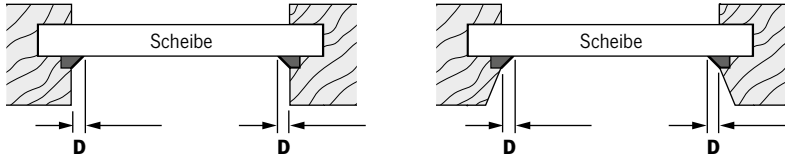

Gerader Falz

Abzüge/Zuschläge zur Berechnung des Bestellmaßes

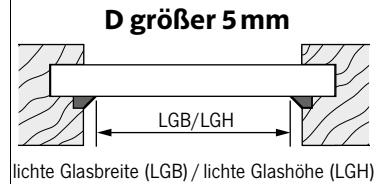
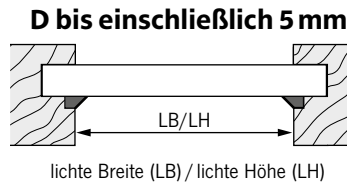

Modell	Dichtungsbreite (D) kleiner 3 mm		Dichtungsbreite (D) 3 bis 5 mm		Dichtungsbreite (D) größer 5 mm	
	lichte Breite (LB)	lichte Höhe (LH)	lichte Breite (LB)	lichte Höhe (LH)	lichte Glasbreite (LGB)	lichte Glashöhe (LGH)
VS 2 Slide Comfort	-5 mm	-2 mm	-5 mm	-2 mm	+6 mm	+14 mm
VS 2 Slide	-8 mm	0 mm	-8 mm	-2 mm	+4 mm	+8 mm
VS 2 KL	-4 mm	-10 mm	-4 mm	-12 mm	+7 mm	-2 mm

Schräger Falz

Abzüge/Zuschläge zur Berechnung des Bestellmaßes

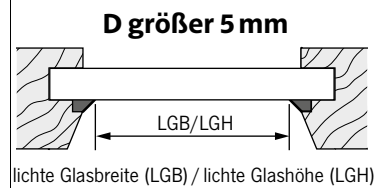
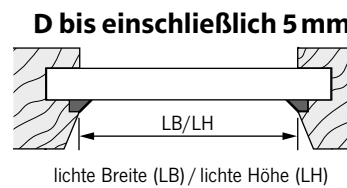

Modell	Dichtungsbreite (D) kleiner 3 mm		Dichtungsbreite (D) 3 bis 5 mm		Dichtungsbreite (D) größer 5 mm	
	lichte Breite (LB)	lichte Höhe (LH)	lichte Breite (LB)	lichte Höhe (LH)	lichte Glasbreite (LGB)	lichte Glashöhe (LGH)
VS 2 Slide Comfort	-5 mm	+8 mm	-5 mm	+4 mm	+6 mm	+14 mm
VS 2 Slide	-5 mm	+2 mm	-7 mm	-2 mm	+4 mm	+8 mm
VS 2 KL	-3 mm	-8 mm	-4 mm	-12 mm	+7 mm	-2 mm

Hinweise

- Die Glasscheibe muss trocken und frei von Fett, Silikon und sonstigen Verschmutzungen sein.
- Bitte beachten Sie die Gefahrenhinweise zum Reinigungstuch.
- Die optimale Verarbeitungstemperatur liegt zwischen 15 – 35°C (Klebefläche und Umgebung).
- Lufteinschlüsse innerhalb der Klebefläche stellen keinen Reklamationsgrund dar, solange die Funktion des Profils nicht beeinträchtigt wird.