

GM

Gorbeia Mecanizados S.L.



GORBEIA INDUSTRIAL

GORBEIA MECANIZADOS S.L.

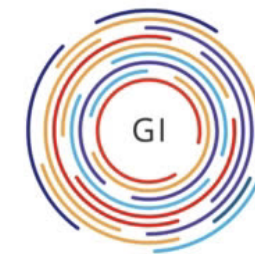
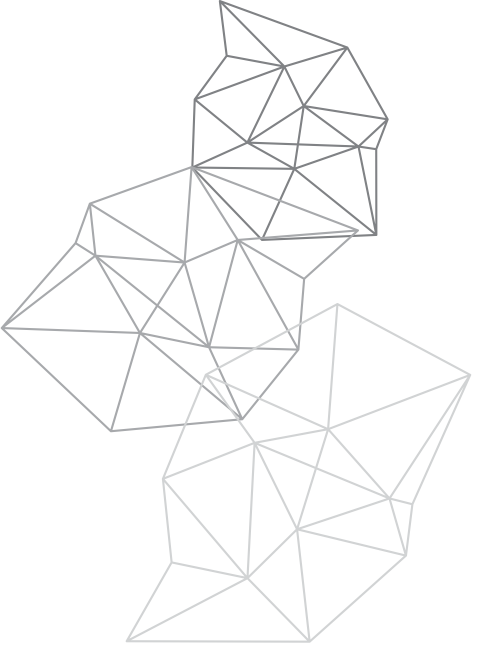

GORBEIA INDUSTRIAL.

Es una línea de GORBEIA Mecanizados, la cual se dedica a la gestión de proyectos y la fabricación de componentes industriales. La labor de esta línea de negocio es la de gestionar la fabricación del producto llave en mano. Organizando los diferentes procesos y procurar siempre al máximo su ejecución a tiempo.

Nuestro principal objetivo, es la de ofrecer a nuestros clientes una cómoda gestión de sus proyectos con la confianza del buen resultado de los mismos y centralizando la mayor parte en un solo proveedor.

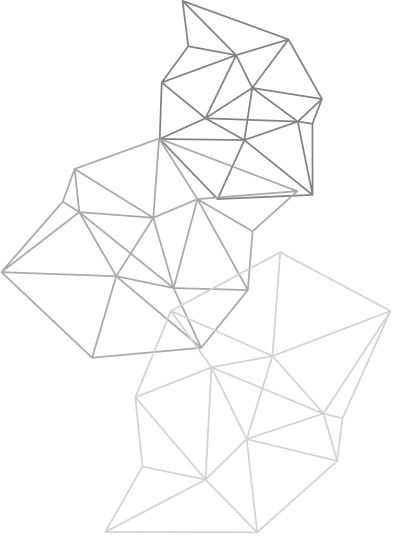

MODELO DE NEGOCIO

- **Diseño Industrial:** Nuestro equipo de expertos en diseño trabaja en estrecha colaboración con nuestros clientes para desarrollar soluciones creativas y funcionales que satisfagan sus necesidades y requisitos específicos.
- **Fabricación:** Contamos con instalaciones y equipos de última generación para garantizar la fabricación precisa y eficiente de los componentes industriales, mediante calderería, mecanizado y tratamientos superficiales .
- **Montaje:** Nuestro proceso de montaje meticuloso y cuidadosamente coordinado garantiza la integración perfecta de los componentes en los productos finales, listos para su uso en una variedad de aplicaciones industriales.

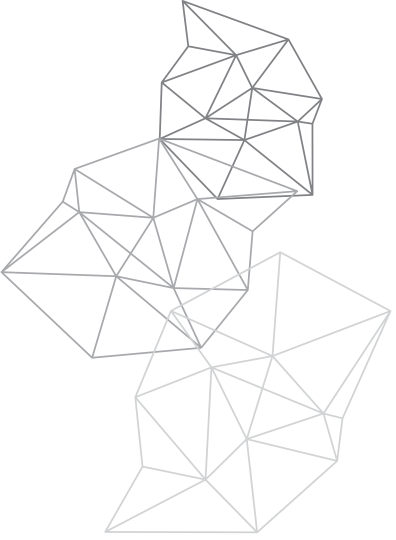

CAPACIDADES DE PRODUCCION

- **INGENIERIA:** Trabajamos estrechamente desde hace ya mas de 10 años con una ingenieria con años de experiencia en el calculo y diseño industrial. Nuestra oficina tecnica y los ingenieros mecanicos trabajan juntos para impulsar y asegurar que cada proyecto cumple con los estandares exigidos por el cliente.
- **CALDERERIA:** Contamos con soldadores cualificados y equipos de última generación para garantizar la fabricación precisa y eficiente de los componentes industriales.
- **MECANIZADO:** Nuestro parque de fresadoras y centros de mecanizado, nos otorgan versatilidad para todo tipo de proyectos y dimensiones.
- **Montaje:** Nuestro proceso de montaje meticuloso y cuidadosamente coordinado garantiza la integración perfecta de los componentes en los productos finales, listos para su uso en una variedad de aplicaciones industriales.

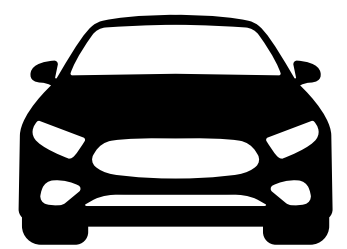
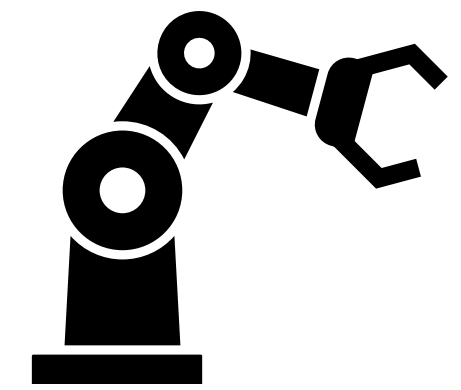
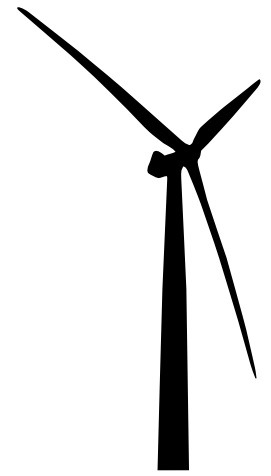
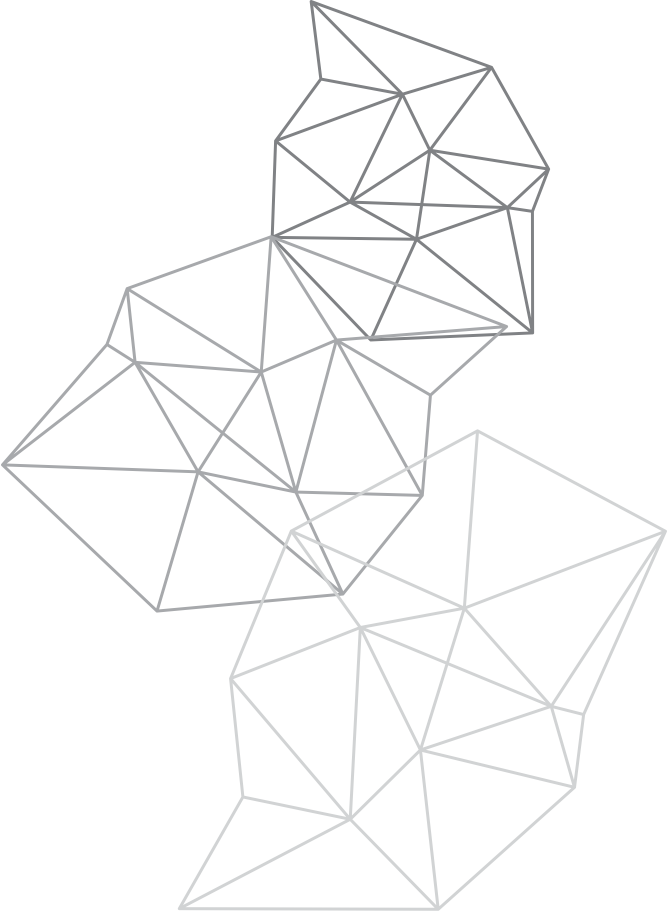

SECTORES

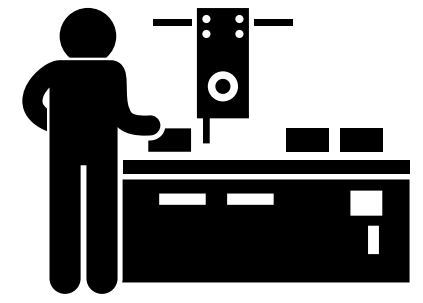
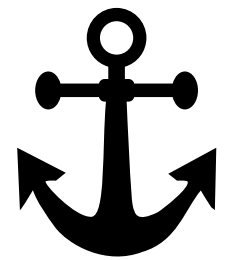
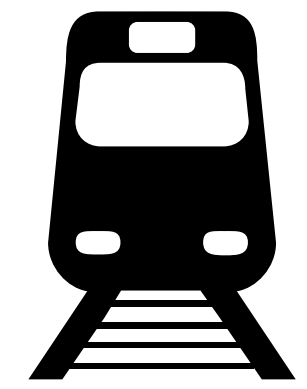

NUESTRA ESTRUCTURA



DISEÑO Y PLANIFICACION

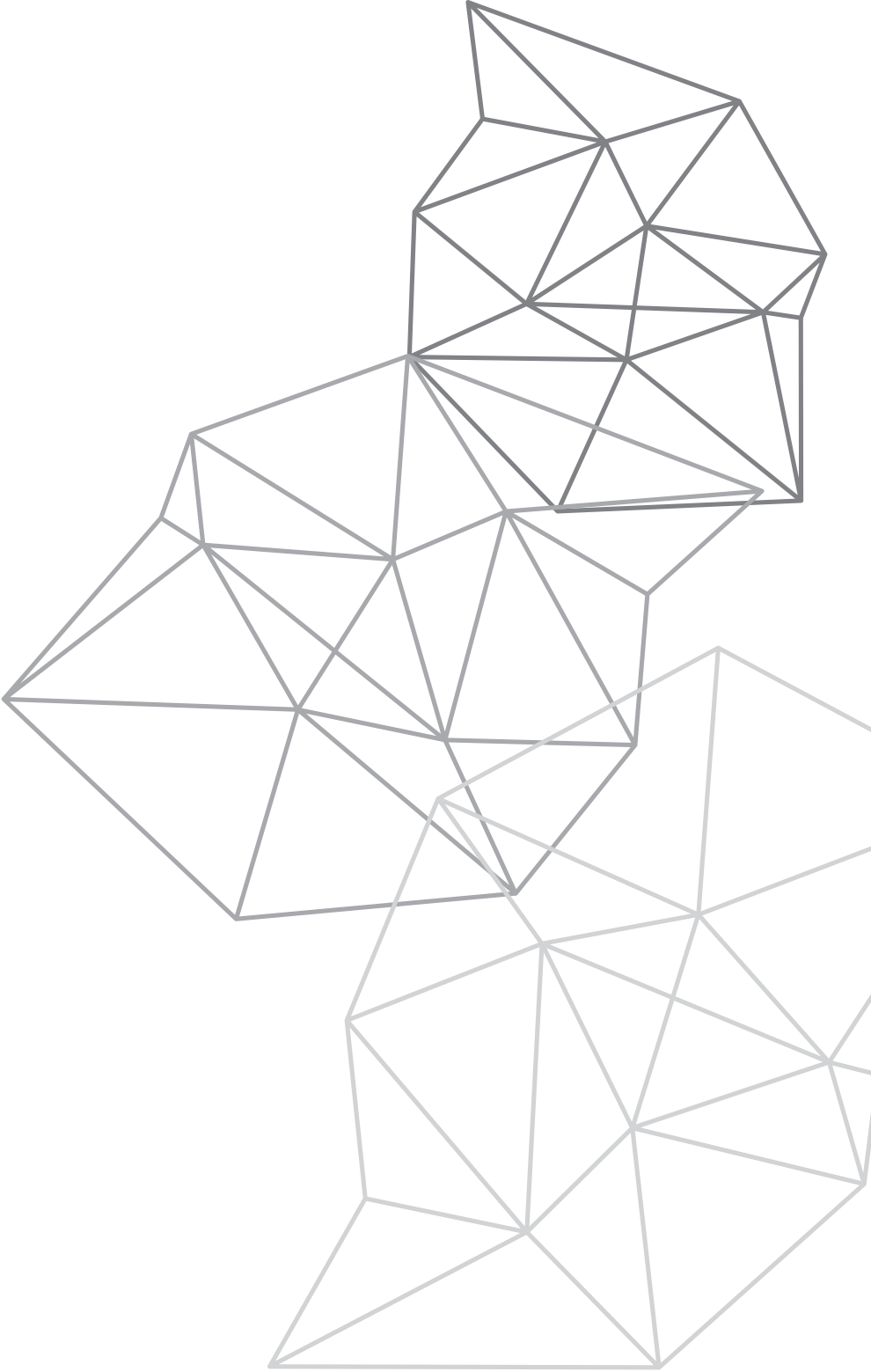

CALDERERIA



MECANIZADO



ACABADOS Y MONTAJE

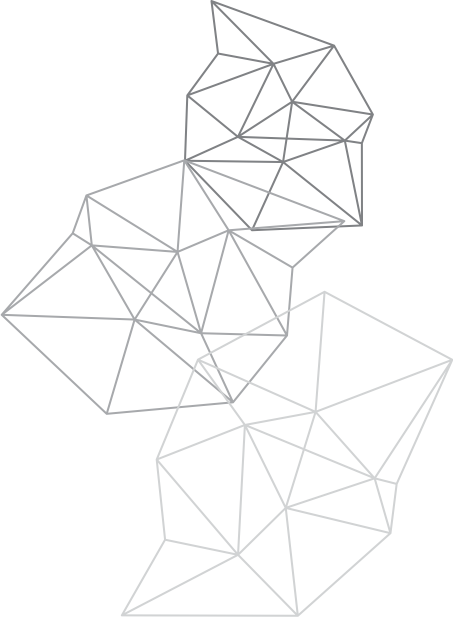

INGENIERIA Y DISEÑO

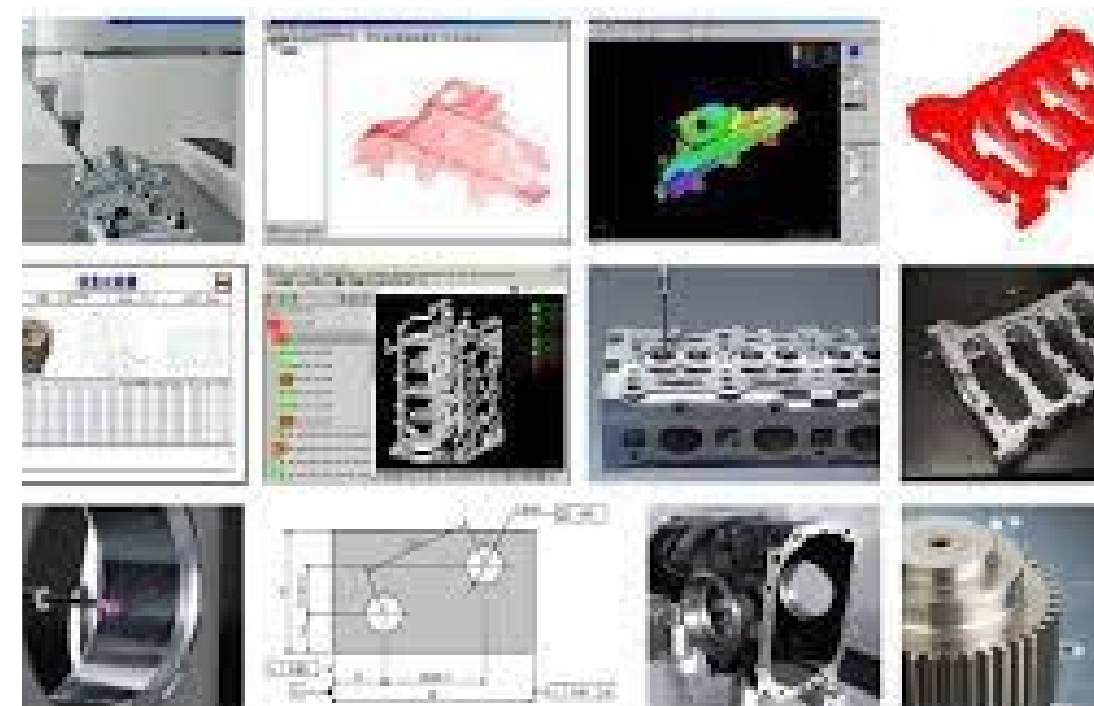
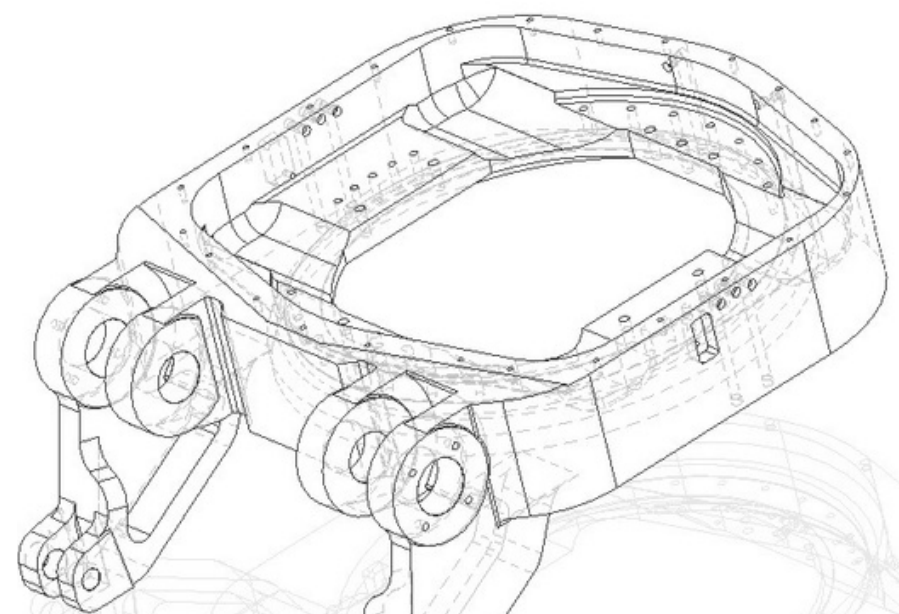
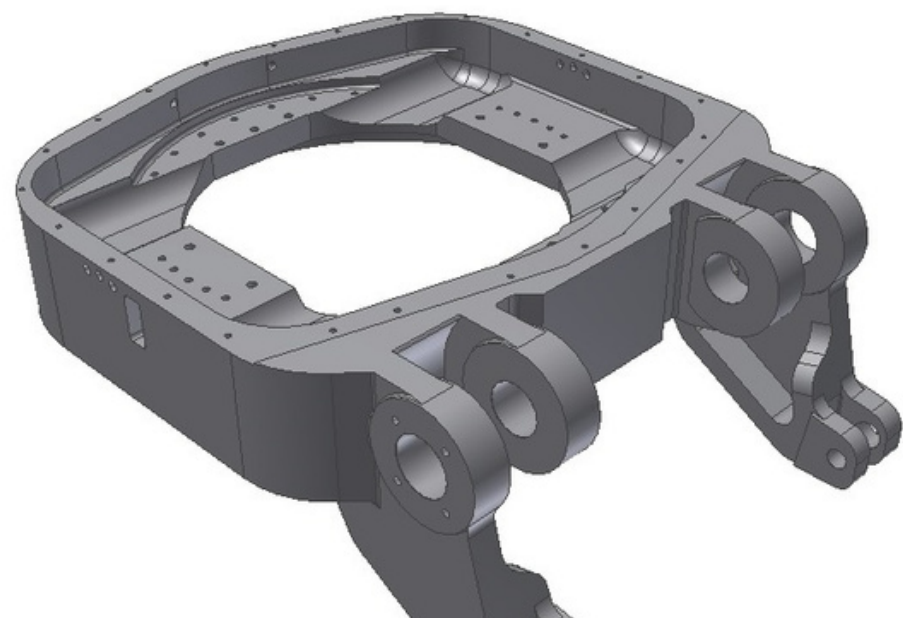
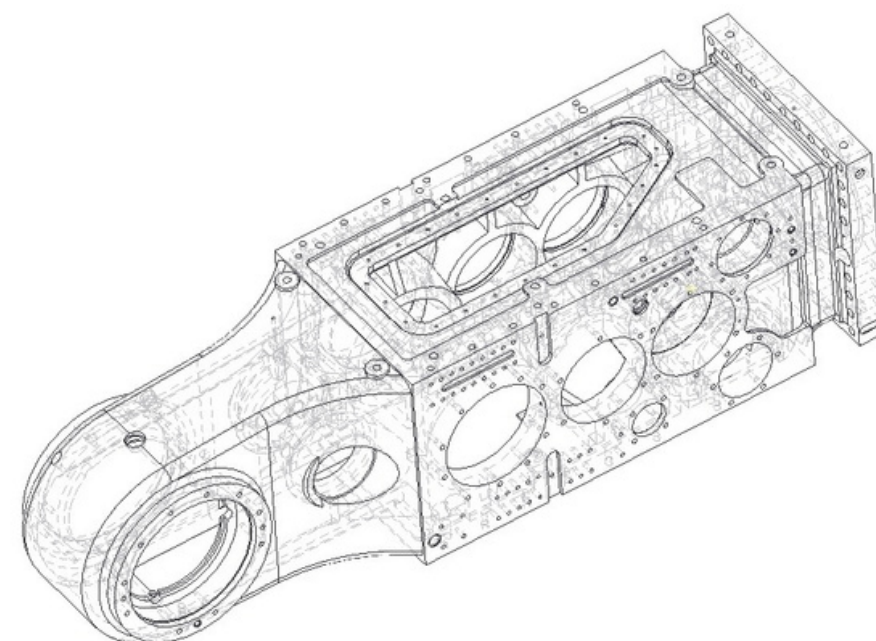
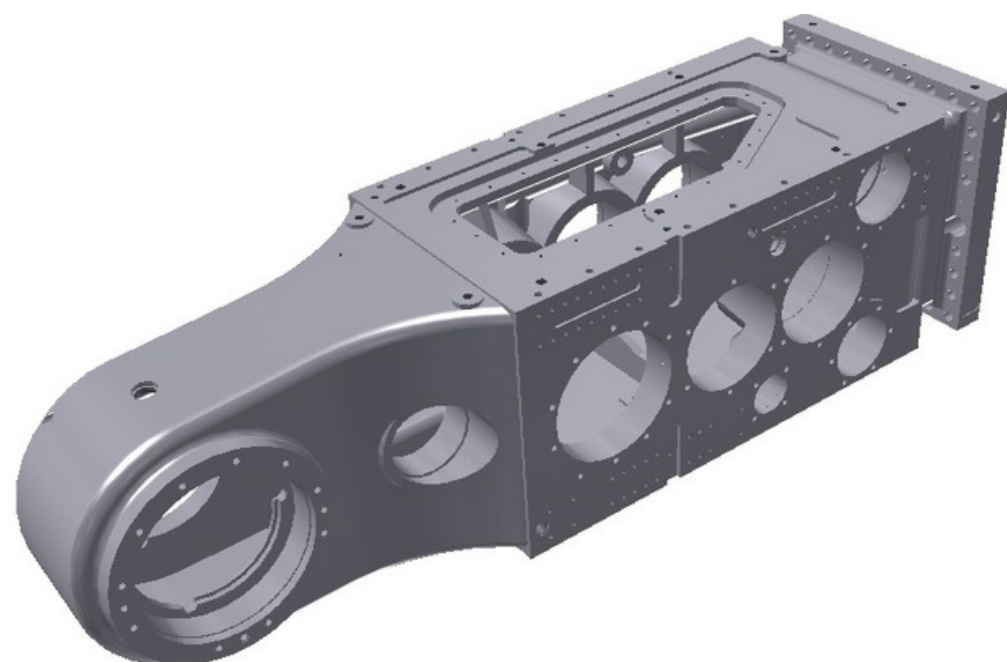



CALDERERIA.

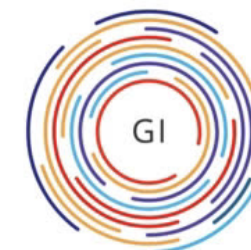

"La sección de calderería de nuestra empresa se dedica a la fabricación de estructuras metálicas y equipos a medida, destacándonos por nuestra versatilidad y capacidad para adaptarnos a las necesidades específicas de nuestros clientes. Nos especializamos en la producción de estructuras para los componentes que cada cliente necesita, ofreciendo soluciones personalizadas que satisfacen las demandas de una amplia gama de aplicaciones industriales. Nuestra experiencia y compromiso con la calidad nos permiten garantizar la excelencia en cada proyecto que emprendemos."

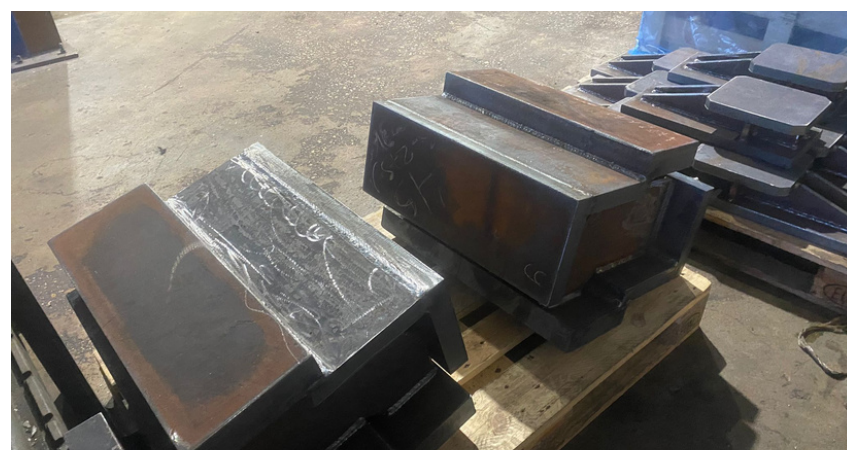

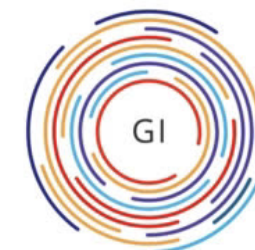

MECANIZADO.

"Nuestra sección de mecanizado es reconocida por su versatilidad y precisión en la fabricación de componentes metálicos. Con un equipo altamente capacitado y tecnología de vanguardia, nos especializamos en la producción de piezas mecanizadas a medida para una amplia variedad de aplicaciones industriales. Desde prototipos hasta producción en serie, ofrecemos soluciones personalizadas que cumplen con los más altos estándares de calidad y satisfacen las necesidades específicas de cada cliente."

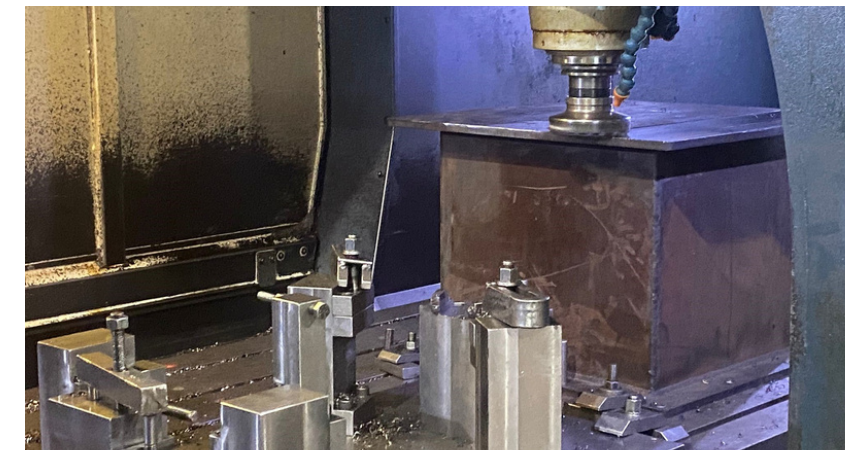



ACABADOS .



"Nuestra sección de acabados destaca por su versatilidad en la aplicación de tratamientos superficiales que realzan la calidad y estética de los componentes metálicos. Con una amplia variedad de técnicas y acabados disponibles, incluyendo pintura, recubrimientos especiales y pulido, nos especializamos en proporcionar soluciones personalizadas que cumplen con las expectativas más exigentes de nuestros clientes. "

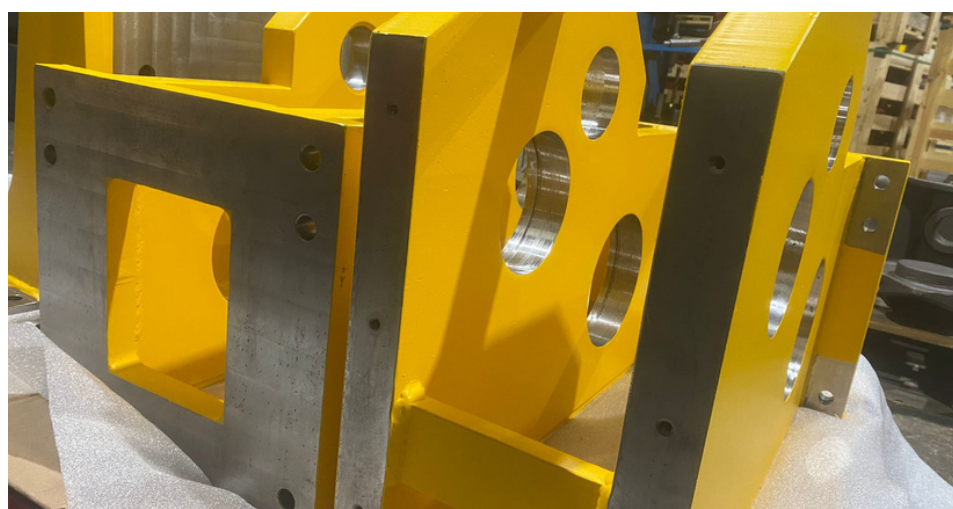
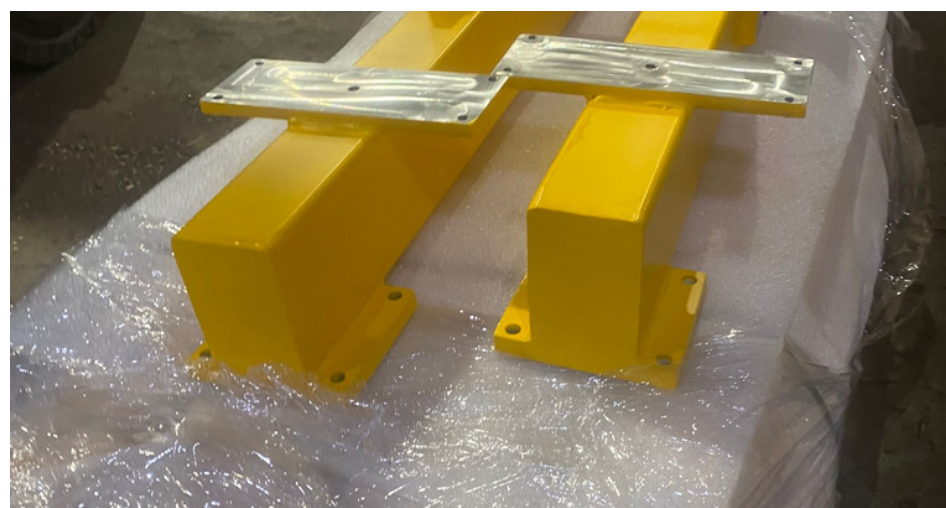
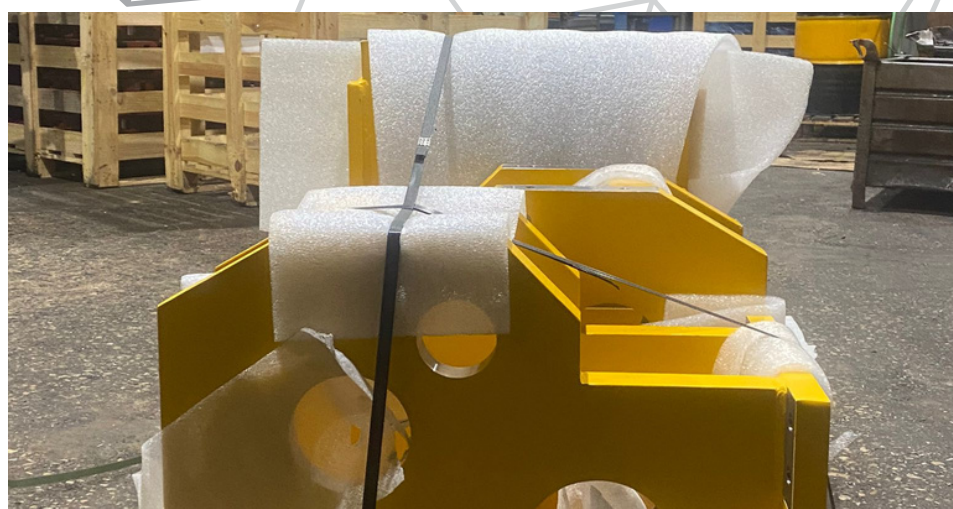



CONFIAMOS SER PARTE DE VUESTROS PROYECTOS.

GORBEIA Mecanizados,S.L

c/Barrachi N°12 pab.24
Vitoria-Gasteiz (Álava) España.

Tel: 945 26 68 86

Ext: *2

E-mail: gestión.ventas@gorbeiamecanizados.com

Web: www.gorbeiamecanizados.com





GORBEIA INDUSTRIAL

GORBEIA MECANIZADOS S.L