

CAPOT DE COFFRE

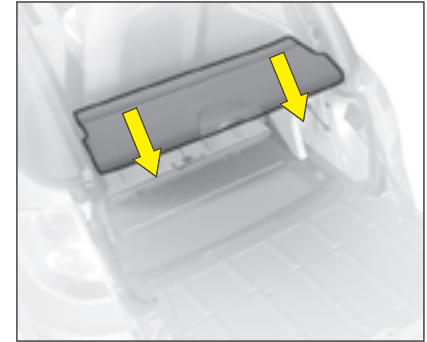
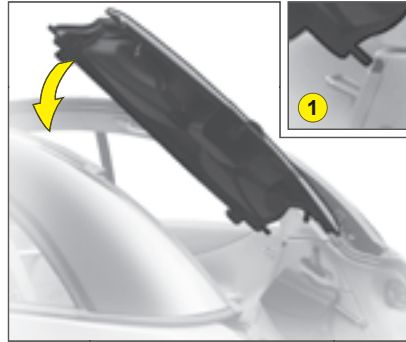
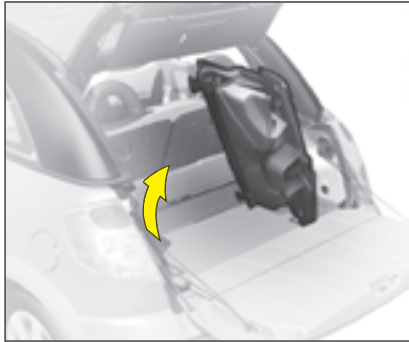

IV

Ce capot amovible est composé d'une partie centrale et de deux caches latéraux immobilisés sur sa face intérieure.

La partie centrale permet de refermer le coffre en configuration cabriolet ou spider.

Les caches latéraux recouvrent les embases des arches en configuration spider.

A. Mise en place du capot de coffre :

- Positionnez-vous sur un côté du véhicule.
- Déverrouillez et inclinez le dossier des sièges arrière.
- Soulevez le capot de coffre par l'un de ses côtés puis sortez-le du coffre.

B. Inclinez le capot de coffre comme indiqué sur le schéma et approchez son axe 1 de son logement. Puis rabattez le capot de coffre pour rapprocher l'axe opposé du second logement.

C. Engagez les axes dans leur logement en tirant le capot de coffre vers l'arrière. Remettez en place la banquette arrière.

Nota :

- *Le volet arrière est verrouillé automatiquement dès que le véhicule atteint la vitesse d'environ 10 km/h.*
- *Pour accéder au coffre, véhicule à l'arrêt, déverrouillez le véhicule en ouvrant une porte ou à l'aide de la commande de verrouillage/déverrouillage intérieure.*

CAPOT DE COFFRE

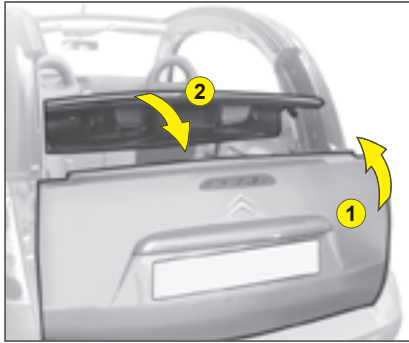

D. Pour verrouiller le capot de coffre : Fermez le volet arrière **1** puis le capot de coffre **2**.

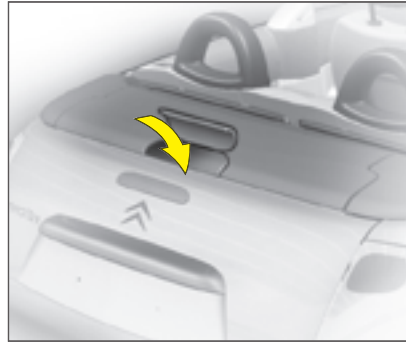

On accède à la commande d'ouverture du volet par la trappe mobile intégrée au capot de coffre.
Pour déposer le capot de coffre, procédez en sens inverse.

IV



Ne posez rien sur le capot de coffre.